

EVOLVE

ceiling fans

www.evolvefan.com

The information contained in this document is subject to change without notice. For the most up-to-date information, see the online printable installation guide at www.evolvefan.com

La información contenida en este documento está sujeta a cambios sin previo aviso. Para obtener la información más actualizada, consulte la guía de instalación imprimible en línea en www.evolvefan.com.

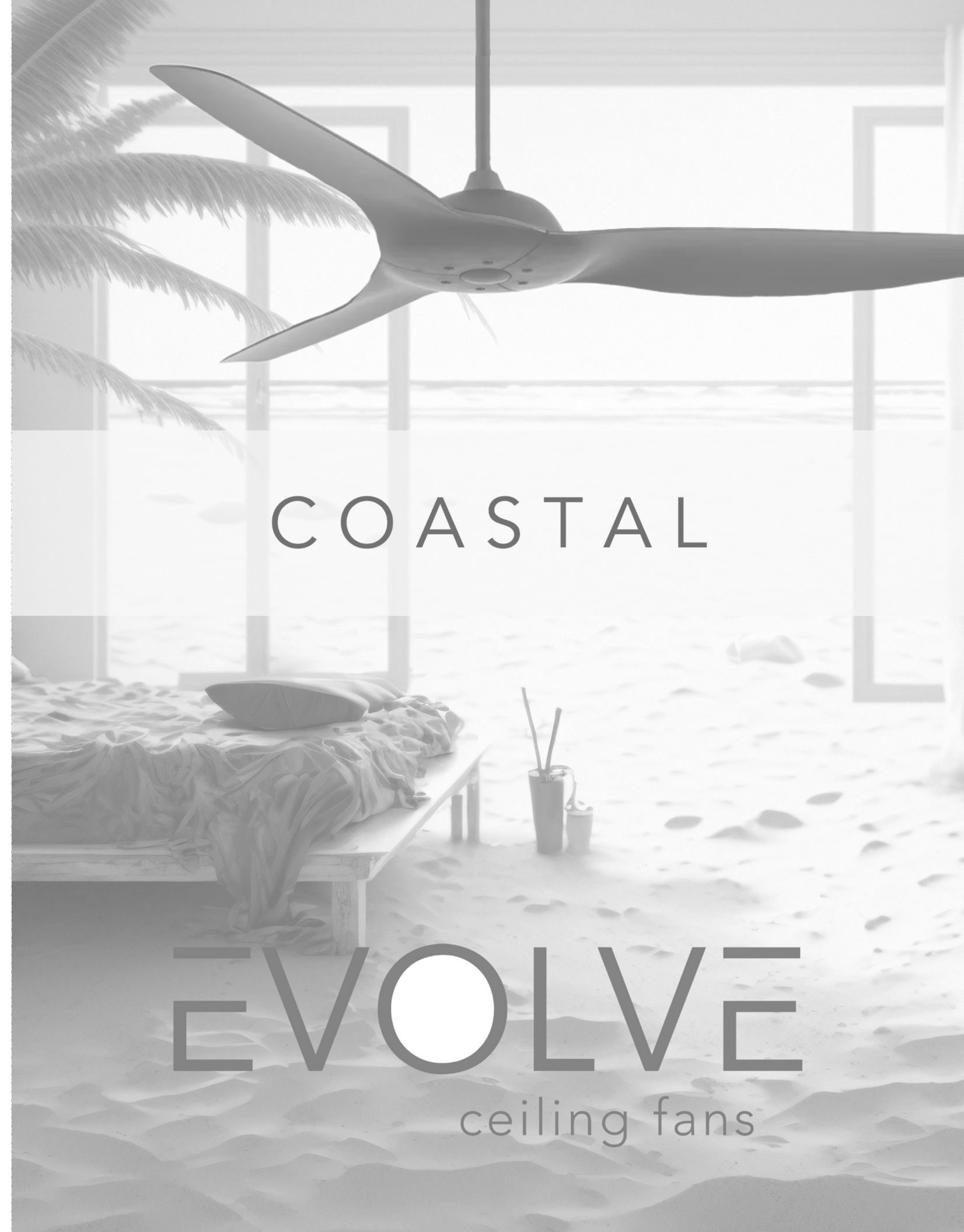

COASTAL

EVOLVE

ceiling fans

ENGLISH

CONTENTS

Product specifications.....	2
Before you start.....	4
Universal Mount Installation.....	7
Troubleshooting.....	18
Maintenance	19
Warranty.....	20

READ AND SAVE THESE INSTRUCTIONS



PRODUCT SPECIFICATIONS

Universal Mount – No light version

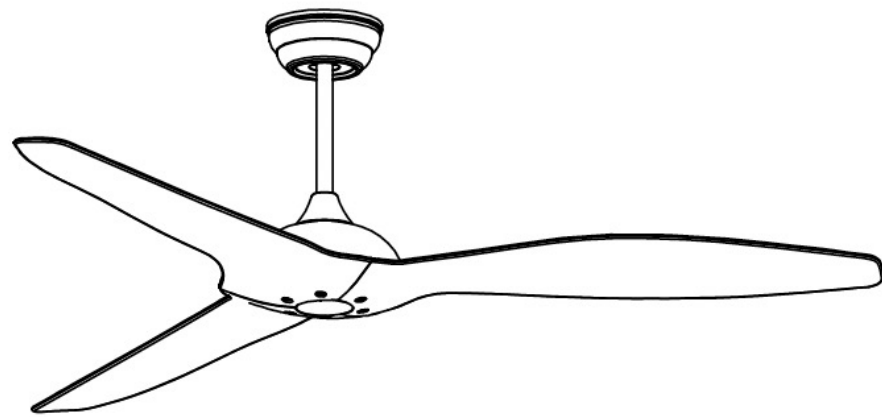

Product:	Ceiling Fan
Models	2414 – Matte Black Coastal 2415 – Matte White Coastal
Mounting	Sloped or flat ceiling from 2.7 to 4.3m (9-14ft)
Quantity:	1 piece
Input Voltage	100-120v and 220-240 VAC, 1 phase, 50-60Hz
Maximum Weight	6.3 kilos (13.88Lbs)

GARANTIA

¿Qué NO cubre esta garantía?

Mano de obra excluida. Esta garantía no cubre ningún costo u honorario asociado con la mano de obra (incluyendo los honorarios del electricista) requeridos para instalar, remover o reemplazar un ventilador o cualquier parte del ventilador.

No hay garantía para bombillas (excepto donde se indique lo contrario); baterías de control remoto; ventiladores propiedad de alguien que no sea el comprador original; ventiladores para los que no se ha establecido la prueba de compra; ventiladores comprados a un distribuidor no autorizado; desgaste ordinario; defectos cosméticos menores; ventiladores reacondicionados; y ventiladores que estén dañados debido a cualquiera de los siguientes: instalación incorrecta, uso indebido, abuso, cuidado inadecuado, incumplimiento de las instrucciones del fabricante, daños accidentales causados por el propietario del ventilador o partes relacionadas, modificaciones en el ventilador, mantenimiento o reparación inadecuados o realizados incorrectamente, suministro de voltaje inadecuado o subida de tensión, uso de piezas o accesorios inadecuados, falta de mantenimiento del ventilador, o casos fortuitos (e. por ejemplo, inundaciones).

EL ÚNICO Y EXCLUSIVO RECURSO DEL COMPRADOR ORIGINAL ANTE UNA RECLAMACIÓN DE CUALQUIER TIPO CON RESPECTO A ESTE PRODUCTO SERÁN LOS RECURSOS ESTABLECIDOS EN EL PRESENTE DOCUMENTO. EL FABRICANTE Y/O EL PROVEEDOR NO SE HACEN RESPONSABLES DE DAÑOS CONSECUENTES O INCIDENTALES, DEBIDOS A FALLOS DEL PRODUCTO, YA SEAN DERIVADOS DEL INCUMPLIMIENTO DE LA GARANTÍA, DEL INCUMPLIMIENTO DEL CONTRATO O DE CUALQUIER OTRO MOTIVO.

CUALQUIER GARANTÍA IMPLÍCITA DE COMERCIABILIDAD O IDONEIDAD PARA UN FIN DETERMINADO APLICABLE A ESTE PRODUCTO TIENE UNA DURACIÓN LIMITADA AL PERÍODO DE COBERTURA DE LAS GARANTÍAS LIMITADAS APLICABLES ESTABLECIDAS ANTERIORMENTE.

GARANTIA

Garantía del producto

¿Qué cubre esta garantía?

Motor - 10 años de garantía

Si cualquier pieza del motor de su ventilador de techo falla durante su propiedad del ventilador debido a un defecto en el material o la mano de obra, según lo determinado por el fabricante o el proveedor le proporcionará un ventilador de reemplazo de forma gratuita. * La garantía limitada anterior sólo se aplica al motor en sí y no a los controles electrónicos, como transmisores de control remoto, receptores de control remoto o condensadores, utilizados junto con el motor. Dichos elementos de control electrónico están incluidos en la garantía limitada de un año que figura a continuación.

Otros - Garantía limitada de un año

Salvo que se indique lo contrario a lo largo de esta garantía, si alguna pieza de su ventilador de techo falla en cualquier momento en el plazo de un año a partir de la fecha de compra debido a un defecto en los materiales o en la mano de obra, según determine exclusivamente el fabricante, éste le proporcionará una pieza de repuesto sin cargo alguno. *

Kits de luces - La garantía puede variar

Los kits de luces están incluidos en la garantía limitada de un año. Sin embargo, usted puede calificar para la cobertura de garantía adicional si su ventilador incluye uno de los siguientes:

Kits de luces LED - Garantía limitada de dos años

Si el módulo del kit de luces LED (sin incluir los componentes de cristal) falla en cualquier momento dentro de los dos años siguientes a la fecha de compra debido a un defecto de material o mano de obra, según determine exclusivamente el fabricante o el proveedor proporcionará una pieza de repuesto sin cargo alguno. *

*Si no se puede proporcionar un producto/pieza de sustitución para su ventilador, proporcionaremos un producto/pieza de sustitución comparable o superior a discreción exclusiva del fabricante o proveedor.

BEFORE YOU START

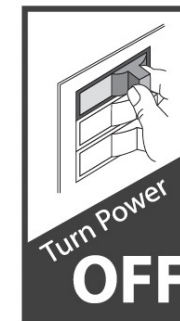

⚠ WARNING 

Turn Off Power at Breaker

To avoid possible electrical shock, before installing your fan, disconnect the power by turning off the circuit breakers to the outlet box associated with the wall switch location.

⚠ WARNINGS



1. To reduce the risk of fire, electrical shock, or personal injury, mount fan directly from building structure and/or an outlet box marked acceptable for fan support of 70 lbs. (31.8 kg) and use the mounting screws provided with the outlet box.
2. To avoid possible electrical shock, before installing or servicing your fan, disconnect the power by turning off the circuit breakers to the outlet box and associated wall switch location. If you cannot lock the circuit breakers in the off position, securely fasten a prominent warning device, such as a tag, to the service panel.
3. To reduce the risk of electric shock, this fan must be installed with an isolating wall control/switch.
4. To reduce the risk of personal injury, do not bend the blade brackets when installing the blade brackets, balancing the blades, or cleaning the fan. Do not insert foreign objects in between rotating fan blades.
5. This appliance can be used by children aged from 8 years and above and persons with reduced physical, sensory or mental capabilities or lack of experience and knowledge if they have been given supervision or instruction concerning use of the appliance in a safe way and understand the hazards involved. Children shall not play with the appliance. Cleaning and user maintenance shall not be made by children without supervision. It is recommended that children be supervised to ensure that they are not using the appliance improperly.

BEFORE YOU START

⚠ CAUTIONS

Do not use this fan with a dimmer switch

1. All wiring must be in accordance with national and local electrical codes ANSI/NFPA 70. If you are unfamiliar with wiring, use a qualified electrician.

2. Use only Evolve Ceiling Fans replacement parts.

This equipment has been tested and found to comply with the limits for a Class B digital device, pursuant to part 15 of the FCC Rules. These limits are designed to provide reasonable protection against harmful interference in a residential installation. This equipment generates, uses and can radiate radio frequency energy and if not installed and used in accordance with the instructions may cause harmful interference to radio communications.

However, there is no guarantee that interference will not occur in a particular installation. If this equipment does cause harmful interference to radio or television reception, which can be determined by turning the equipment off and on, the user is encouraged to try to correct the interference by one or more of the following measures:

- Reorient or relocate the receiving antenna.
- Increase the separation between the equipment and receiver.
- Connect the equipment into an outlet on a circuit different from that to which the receiver is connected.
- Consult the dealer or an experienced radio/TV technician for help.

Caution: modifications not approved by the party responsible for compliance could void user's authority to operate the equipment. This device complies with Part 15 of the FCC Rules. Operation is subject to the following two conditions: (1) This device may not cause harmful interference, and (2) this device must accept any interference received, including interference that may cause undesired operation.

Downrod length recommendation:

Ceiling Height	2.8m (9')	3m (10')	3.4m (11')	3.6m (12')	4m (13')	4.3m (14')	4.6m (15')
Down-rod Length	30cm (12")	45cm (18")	60cm (24")	91cm (36")	121cm (48")	152cm (60")	182cm (72")

Outdoor Locations: Damp-rated fans installed in covered outdoor locations must have fixed/permanent full overhead coverage extending at least 2 ft (0.6 m) out from the airfoil tips on all sides.

MANTENIMIENTO

Mantenimiento de su ventilador

1. Limpie su ventilador periódicamente. Utilice sólo paños suaves. Nunca utilice objetos duros o disolventes.
2. Los movimientos naturales del ventilador pueden hacer que algunas conexiones se suelten. Un chasquido es la señal segura. Si esto ocurre, compruebe todas las conexiones. Apriete todos los tornillos que se hayan aflojado.
3. No utilice destornilladores ni alicates para apretar los tornillos. Asegúrese de que el ventilador está apagado antes de ajustar nada en él.

Modo Invierno y Verano

Apague el ventilador y deje que las aspas se detengan antes de cambiar la dirección del flujo de aire. Pulse en el mando a distancia (7) el control de avance y retroceso del ventilador.



En climas cálidos, los ventiladores de techo funcionan mejor soplando el aire hacia abajo (en sentido contrario a las agujas del reloj) proporcionando a la habitación una brisa fresca.



Si hace frío, ajuste el ventilador para que el aire suba (en el sentido de las agujas del reloj) y distribuya el aire caliente atrapado en el techo sin provocar corrientes de aire.

Solución de problemas

El ventilador no funciona

- Asegúrese de que el interruptor de alimentación está encendido.
- Compruebe el disyuntor para asegurarse de que la alimentación está conectada.
- Asegúrese de que las aspas giran libremente.
- Desconecte la alimentación del disyuntor, luego afloje la cubierta y compruebe todas las conexiones de acuerdo con el diagrama de cableado.

Bamboleo excesivo

- Asegúrese de que las aspas están correctamente instaladas en los postes de hierro de las aspas.
- Apague el ventilador, apóyelo con cuidado y compruebe que la bola de suspensión está bien asentada.
- Utilice el kit de equilibrado suministrado y las instrucciones para equilibrar el ventilador.

Funcionamiento ruidoso

- Asegúrese de que las cuchillas están correctamente instaladas.
- Compruebe si alguna de las cuchillas está agrietada. Si es así, sustitúyalas todas.

El ventilador gira pero no genera mucho aire.

- Es posible que el ventilador esté funcionando al revés, por lo que el aire se dirige hacia arriba.
- Puede que haya objetos en la habitación que bloqueen el flujo de aire.
- El ventilador puede ser demasiado pequeño para el tamaño de la habitación.

El control del ventilador es errático

- Asegúrese de que la batería está instalada correctamente.
- Instale una batería nueva.

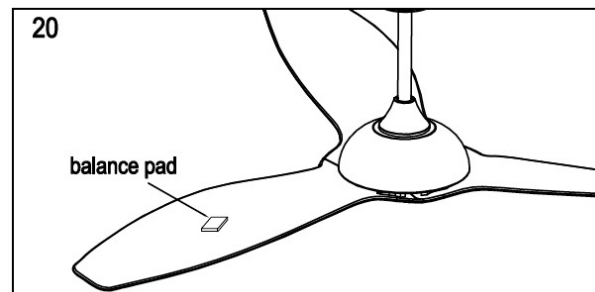

EVOLVE

ceiling fans

CONGRATULATIONS!

You have chosen the best. Your new EVOLVE ceiling fan will provide you with many years of comfort and satisfaction.

We are here to help!

This Instruction Manual is designed to make installation as simple as possible. We have added video links to help you through the more technical sections. If you are unfamiliar or uncomfortable with wiring, contact a qualified electrician. visit us at www.evolvefan.com.

TIPS BEFORE STARTING!

1. Installation must be carried out by qualified wiring installer.
2. Turn of electrical source before installing.
3. Make sure the power supply range is correct.
4. The ceiling fan must be mounted to a minimum height ceiling of 9 feet or 2.3 meters from the floor.
5. The ceiling must be able to withhold a minimum weight 30kgs.
6. Do not place any objects to the path of the blades.
7. Make sure that all screws and connections are tightly screwed and secured.
8. When all electrical connections are done, store all wires neatly.

Evolve Ceiling Fan Coastal

Exploded View Drawing

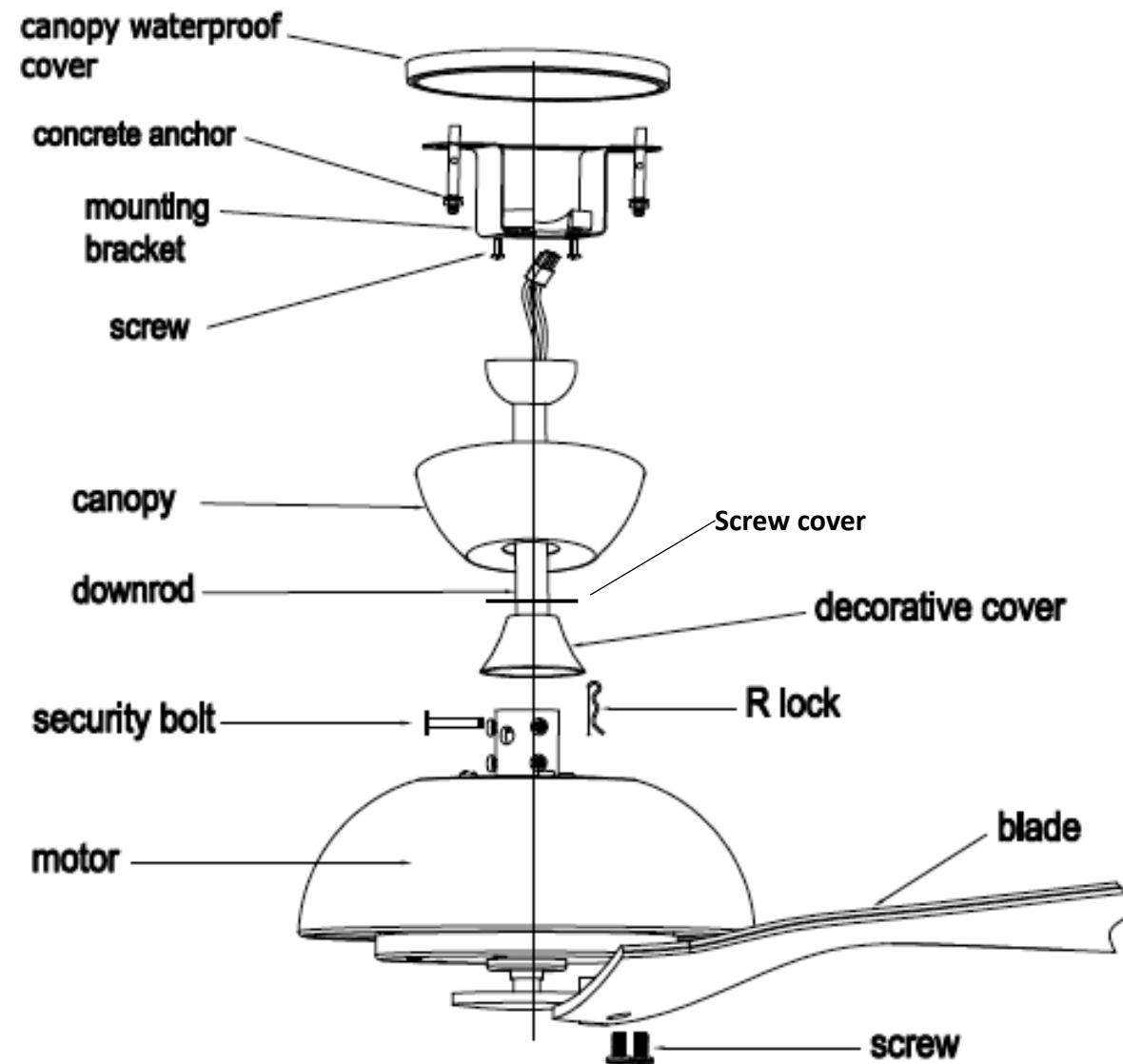

9. CONTROL DE PARED – MANUAL DE INSTRUCCIONES

- Pilas no incluidas. Instalar CR2032 3V voltios.
- Para evitar daños en el control de pared (mando), retire la pila si no va a utilizarlo durante un periodo prolongado.
- Guarde el control de pared alejado del calor o la humedad excesivos.

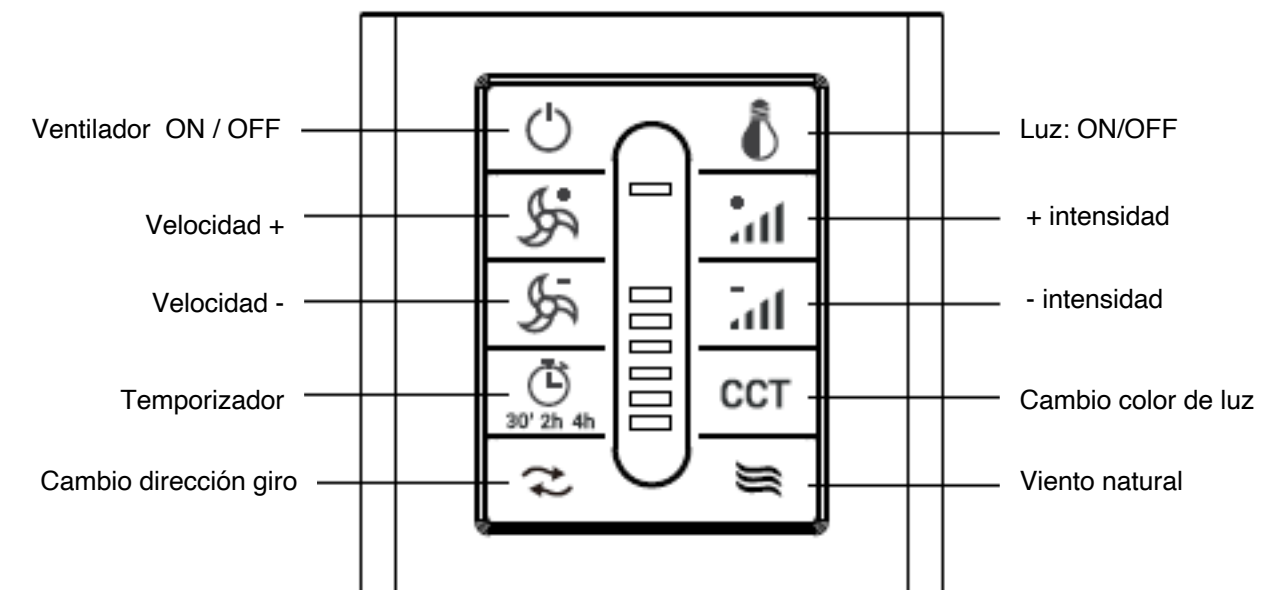

Sincronizar varios ventiladores con 1 mando:

Como sincronizar entre CONTROL y RECEPTOR.

1. Encienda la electricidad del ventilador.
2. En 5 segundos, pulse el botón Ventilador ON/OFF del control durante 3 segundos.
3. Después de escuchar un sonido largo "bee", significa que el receptor del ventilador emparejó con éxito un nuevo control y funciona normalmente.
4. El modo de aprendizaje no funcionará después de encender la fuente de alimentación, después de 5 segundos.

8. Testear ventilador

⚠ CUIDADO

NO EXPONGA EL MANDO A DISTANCIA A LA LLUVIA O AL AGUA.

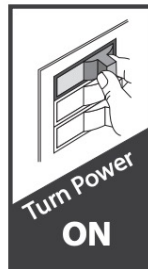

⚠ ADVERTENCIA



Restablezca la alimentación eléctrica conectando la electricidad en la caja de fusibles principal. Encienda el interruptor de pared. Su ventilador dispone de 1 mando a distancia.

Enhorabuena. La instalación ha finalizado.

1. Encienda el ventilador y pulse cualquier botón del mando a distancia para ponerlo en marcha.
2. Pruebe su ventilador utilizando el mando a distancia.
3. Pruebe las velocidades, las direcciones y la luz Led.
4. Compruebe el equilibrio del ventilador.

Nota: Es normal que el ventilador se sacuda ligeramente hacia delante y hacia atrás durante unos segundos cuando se enciende por primera vez.

Here is what comes in your box:

We recommend that you pull everything out of the box and lay it out. Do not discard the box. If warranty replacement or repair is ever necessary, the fan should be returned in its original packaging.

Remove all parts and hardware.

Do not lay the motor housing on its side; the decorative casing may shift.

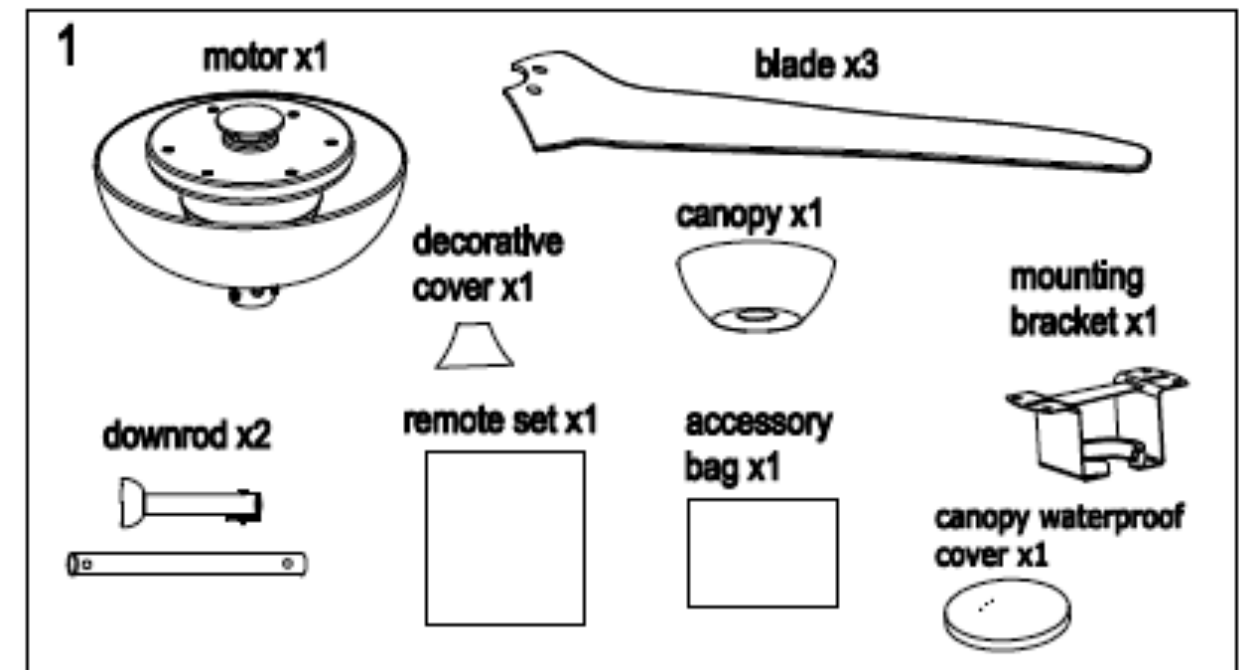

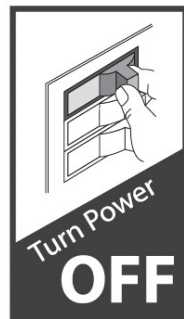

Turn Off Power at Breaker

To avoid possible electrical shock, before installing your fan, disconnect the power by turning off the circuit breakers to the outlet box associated with the wall switch location.

1. Installing the Ceiling Bracket

If the ceiling is cement or concrete, place the mounting bracket to the ceiling, draw holes on it through the bracket holes, then use the impact drill with 8mm drill bit to drill holes. Stick the waterproof canopy cover to the ceiling.

Finally use concrete anchor to lock mounting bracket to the ceiling. See figure 2 and 3 .

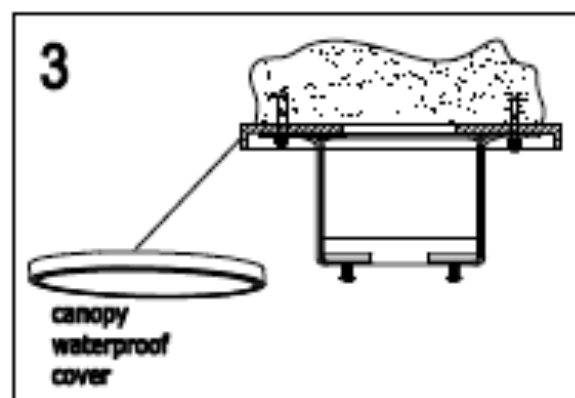
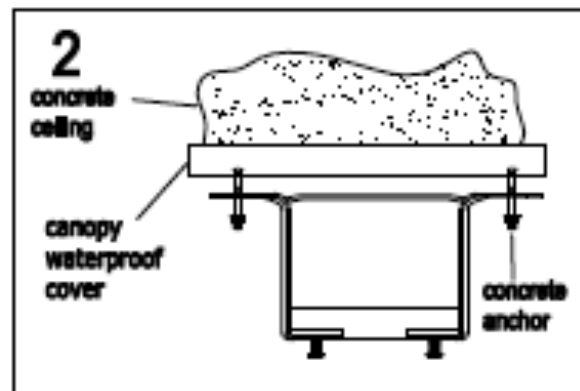

If ceiling is wood, then use wood screws to lock the mounting bracket. See figure 3.

6. Instalar tejadillo

Instale el tejadillo soltando 2 tornillos, situados debajo del sistema de suspensión. Coloque el tejadillo y fije de nuevo los 2 tornillos. Ver figuras 19,20

Instale y asegure la tapa de goma protector a los tornillos del tejadillo.

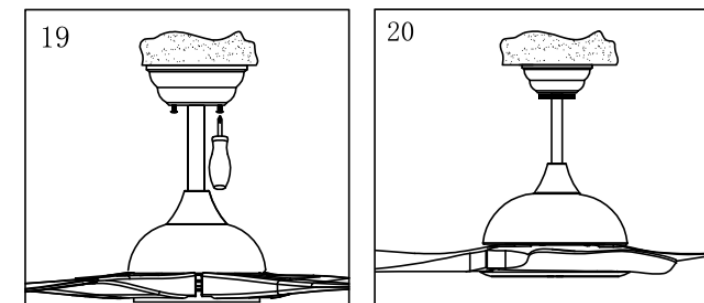

5. Conexiones eléctricas del ventilador

⚠ ADVERTENCIAS



Para evitar posibles descargas eléctricas, antes de instalar su ventilador, desconecte la corriente apagando los disyuntores de la caja de salida asociada a la ubicación del interruptor de pared.

Sabemos que cablear es difícil. Por eso te lo ponemos más fácil.

Conecta los cables de los conectores PIN del receptor al motor.

- (ventilador con luz conectará 2x PINS). Ventilador y luz.
- (ventilador sin luz conectará 1x PIN). Sólo ventilador.

Los 3 cables que salen del receptor.

Negro o Marrón - L: alimentación "caliente" para el ventilador

Blanco o Azul - N: "neutro" para el ventilador

Verde: Cable de tierra

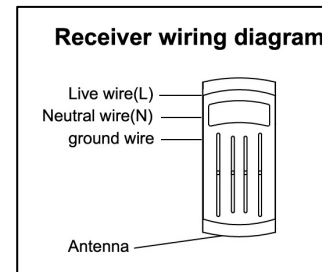

1. El **cable negro o Marrón (L) caliente** del receptor debe conectarse al cable negro del techo utilizando una tuerca para cables.
2. El **cable neutro blanco o Azul (N)** del receptor debe conectarse al cable blanco del techo utilizando una tuerca para cables.
3. El **cable de tierra (verde)** del receptor debe conectarse al cable de tierra del techo y a la tierra del sistema colgante, utilizando una tuerca para cables para realizar la conexión.
4. Inserte el receptor en el soporte de montaje.

Véanse las figuras (16,17,18).

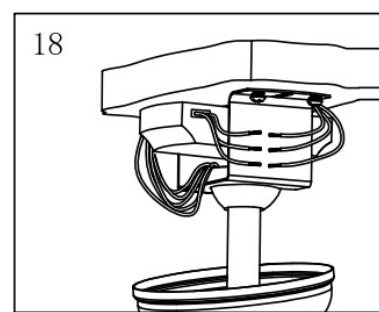
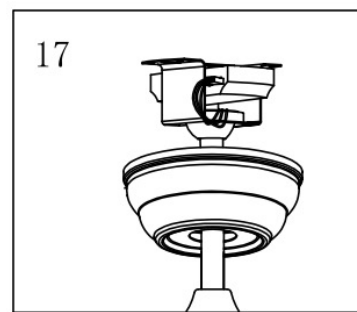
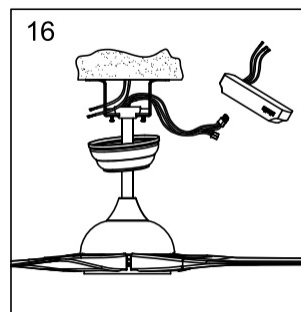

⚠ ADVERTENCIAS



El ventilador de techo debe estar conectado a tierra. Si el cable de tierra del lugar de instalación no está presente, PARE inmediatamente la instalación y consulte a un electricista cualificado.

⚠ ADVERTENCIAS



Todo el cableado debe estar de acuerdo con los códigos eléctricos nacionales y locales ANSI/NFPA 70. Si no está familiarizado con el cableado o tiene dudas, consulte a un electricista cualificado.

If **ceiling is wood**, then use wood screws to lock the waterproof canopy cover and then the mounting bracket. See figure 4 and 5.

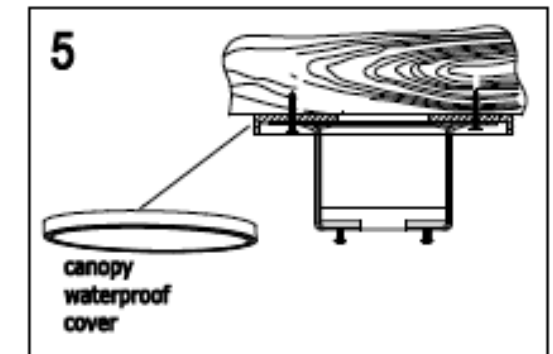
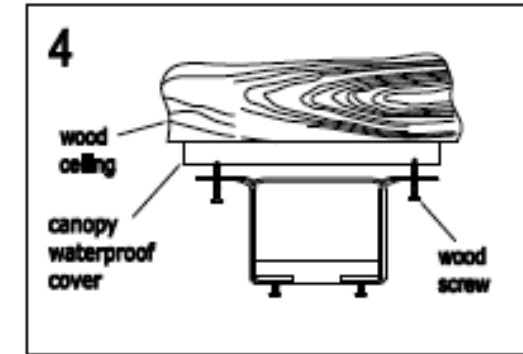

2. Blade Installation

Moving clockwise, slide each blade edge under the lower cover, align the mounting holes with the holes on the motor unit, and secure with the airfoil hardware. (See figures 6,7,8,9 and 10).

Place motor cap to the center of the motor.

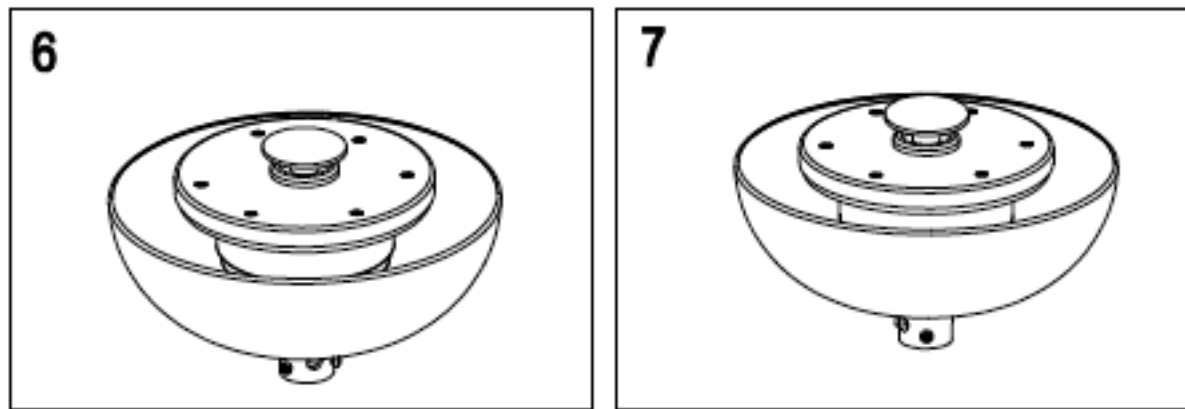

4. Colgar el ventilador de techo

1. Cuelgue el plafón montado en el soporte de montaje.
2. Gire la varilla para asegurarse de que la ranura de la cabeza de la varilla coincide con el punto saliente del soporte de montaje.
Véanse las figuras (14,15)

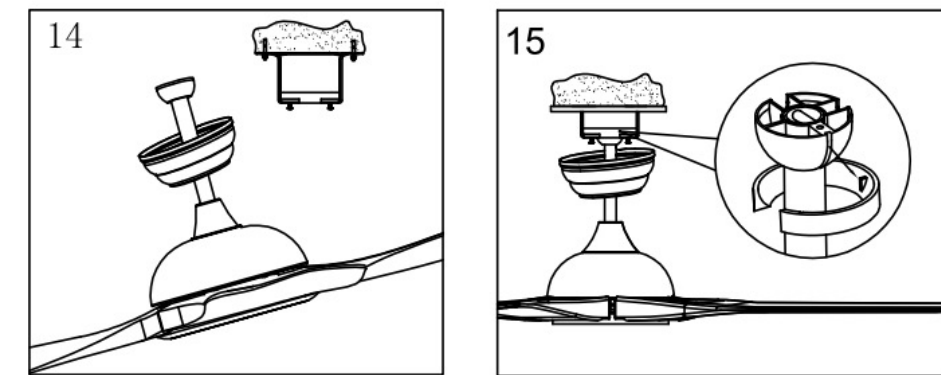

3. Instalación de la barra extensible

1. Pase los cables a través de la barra extensible, cubierta decorativa, la junta de goma protectora, y el tejadillo. (paso por paso)
 2. Conecte la varilla soporte al motor.
 3. Inserte el tornillo de seguridad y fijelo con el cierre R.
 4. Finalmente apriete los tornillos.
- Ver figuras (10,11,12,13)

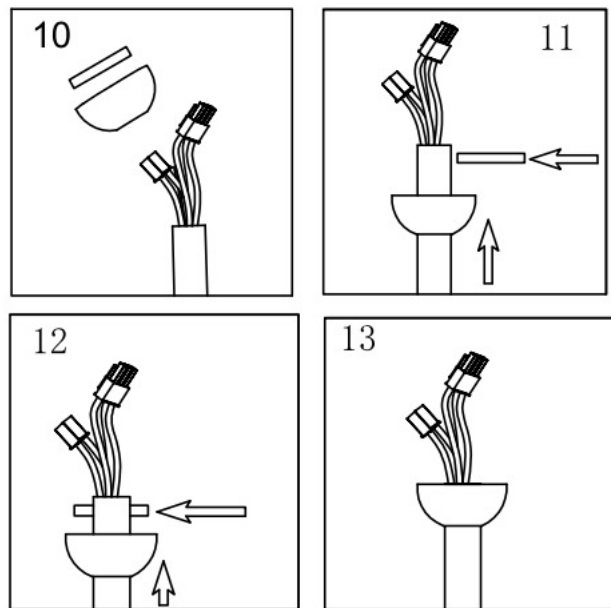
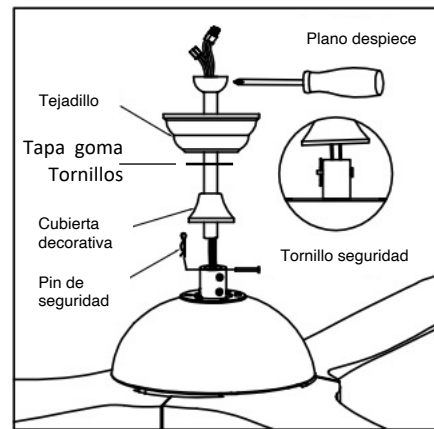

ADVERTENCIA: No fuerce la clavija del conector a través de la barra extensible. El uso de la fuerza podría dañar los cables del interior. Asegúrese de que la clavija de tope esté bien encajada para evitar que se caiga. Si no se instala correctamente el pasador de bloqueo como se indica, podría aflojarse el ventilador y provocar una posible caída.

2. Blade Installation

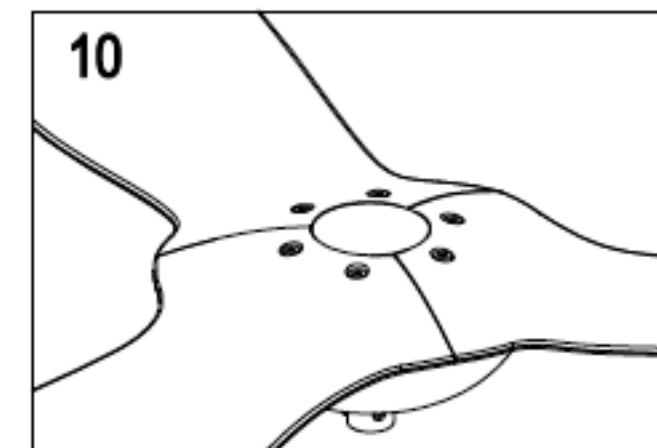
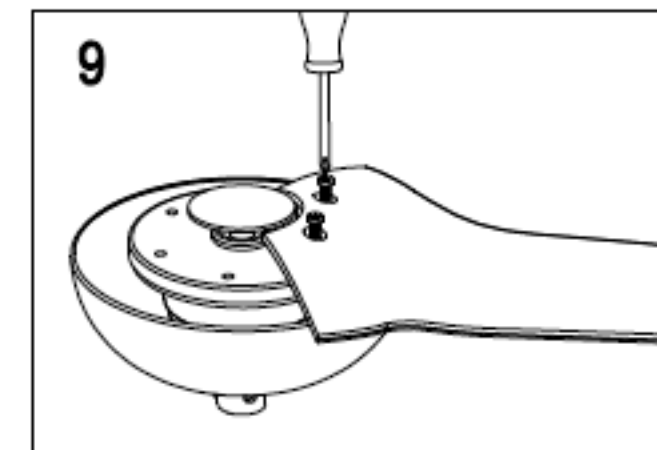
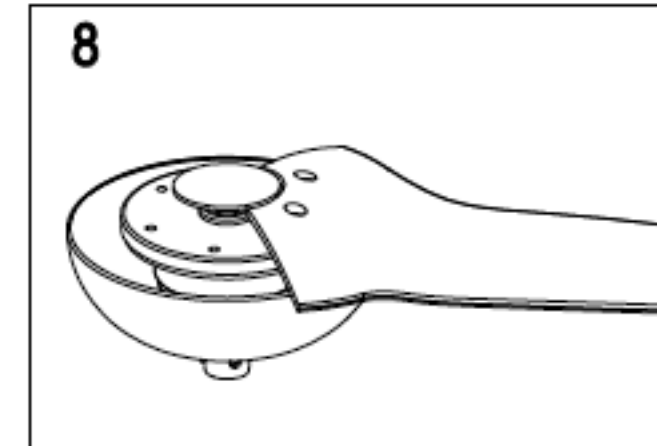

3. Downrod Installation

1. Pass the electrical wiring cables through:
 1. Downrod, decorative cover, Rubber Gasket, canopy screw cover and canopy step by step.
2. Connect the downrod to the motor.
3. Insert the security bolt and fix by the R lock.
4. Finally tighten the screws.

See figures (-,10,11,12,13)

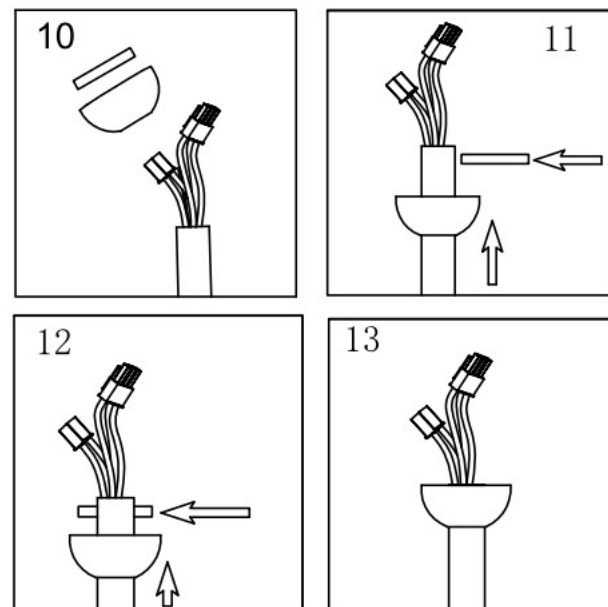
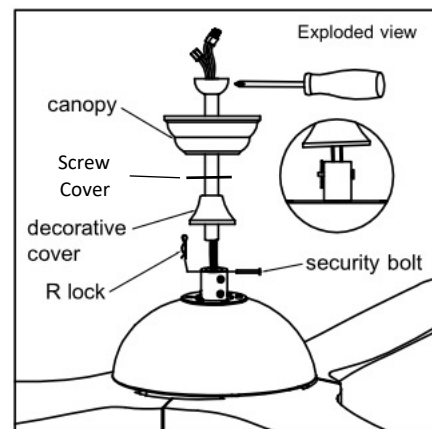

WARNING: Do not force the connector pin through the downrod. Use of force could cause damage to the wires inside. Make sure the stop pin is properly engaged to prevent it from falling out. Failure to properly install locking pin as noted could result in fan loosening and possible falling.

2. Instalación de las aspas

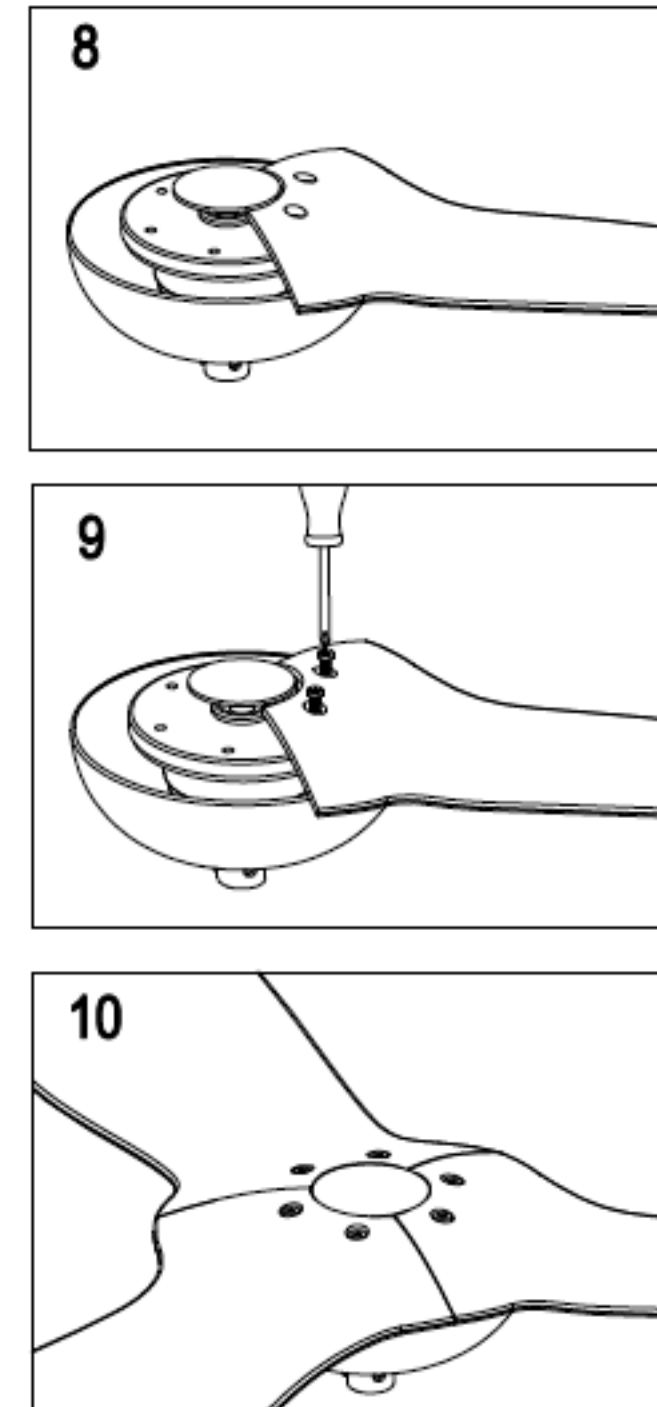

2. Instalación de las aspas

Desplazándose en el sentido de las agujas del reloj, deslice cada borde del aspa por debajo de la cubierta inferior, alinee los orificios de montaje con los orificios de la unidad del motor y fíjelos con la tornillería de la hoja. (Véanse las figuras 6,7,8,9 y 10).

Coloque la tapa del motor en la carcasa del motor.

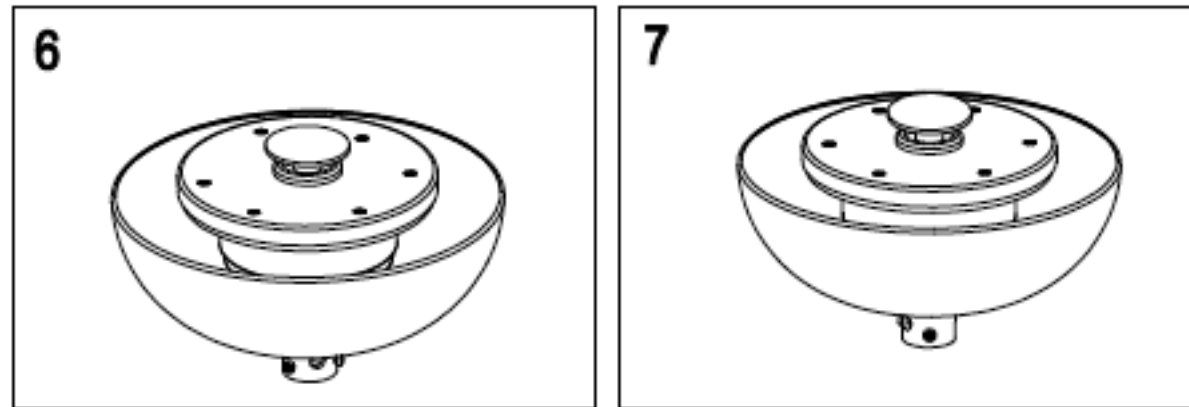

4. Hanging the fan

1. Hang the assembled ceiling fan to the mounting bracket.
2. Rotate the downrod to ensure the groove on the head of the downrod to match the salient point on the mounting bracket.

See figures (14,15)

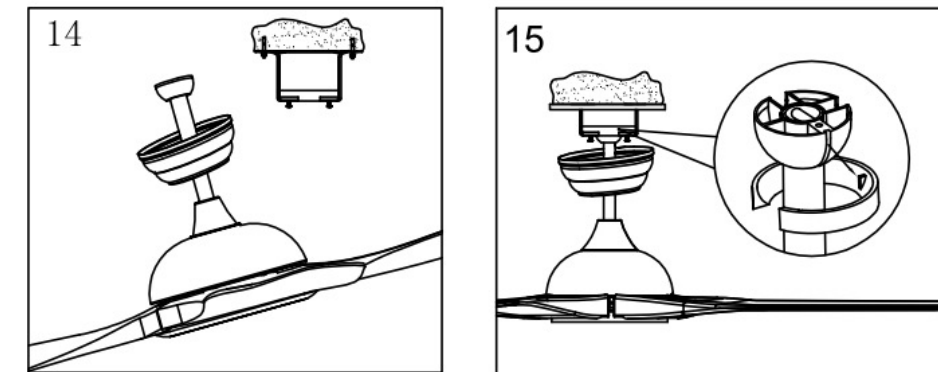

5. Wire the fan



To avoid possible electrical shock, before installing your fan, disconnect the power by turning off the circuit breakers to the outlet box associated with the wall switch location.

We know wiring is hard. That's why we make it easier for you!
Connect the PINs connectors wires: From the receiver to the motor.

- (fan with light will connect 2x PINS). Fan and light.
- (fan without light will connect 1x PIN). Fan only.

The 3 wires coming out from the receiver.

- Black or Brown - L: "hot" power for the fan
- White or Blue - N: "common" for the fan
- Green: Ground Wire

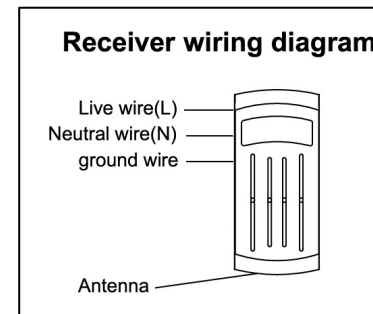

1. **Black or brown (L) hot wire** from the receiver should be connected to the black wire in the ceiling using a wire nut to make the connection.
2. **White or blue (N) neutral wire** from the receiver should be connected to the white wire in the ceiling, using a wire nut to make the connection.
3. **Green ground wire** from the receiver should be connected to the ground wire in the ceiling and to the ground of the hanging system, using a wire nut to make the connection.
4. Hide receiver inside the main body.
(see figures 18,19,20)

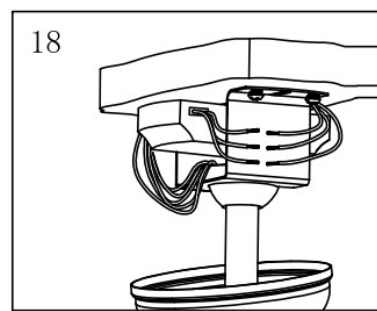
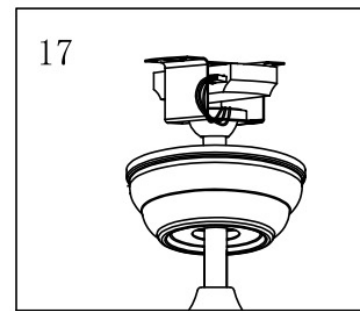
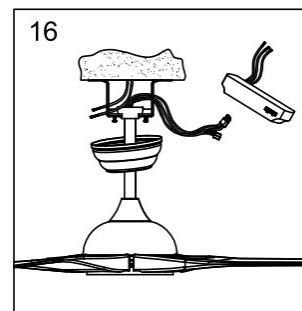

The ceiling fan must be grounded. If the ground wire for the installation site is not present, immediately **STOP** installation and consult a qualified electrician.



All wiring must be in accordance with national and local electrical codes ANSI/NFPA 70. If you are unfamiliar with wiring or in doubt, consult a qualified electrician.

1. Instalación del soporte de techo

Si el techo es de madera, utilice tornillos para madera para fijar el soporte de montaje. Ponga primero la tapa protectora contra el agua, después la montura de fijación. Véase la figura 4 y 5.

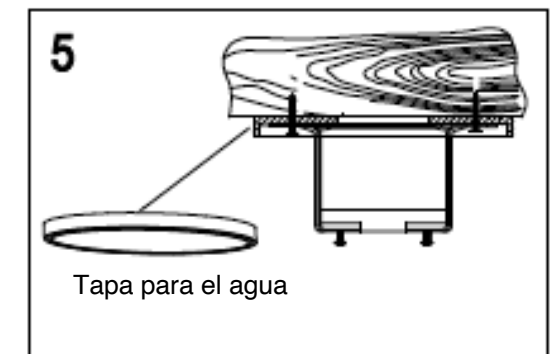
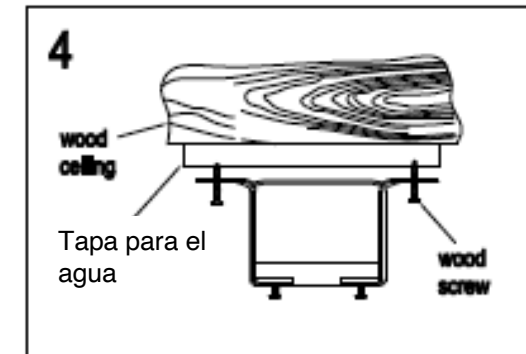



ADVERTENCIAS

Desconecte la corriente eléctrica en el panel

Para evitar posibles descargas eléctricas, antes de instalar su ventilador, desconecte la corriente apagando los disyuntores de la caja de salida asociada a la ubicación del interruptor de pared.

Si el techo es de cemento u hormigón, coloque el soporte de montaje en el techo, dibuje orificios en él a través de los orificios del soporte y, a continuación, utilice el taladro de percusión con broca de 8 mm para perforar los orificios. Coloque la tapa de goma protectora contra el agua primero.

Utilice un anclaje para hormigón para fijar el soporte de montaje al techo. Véase la figura 2 y 3.

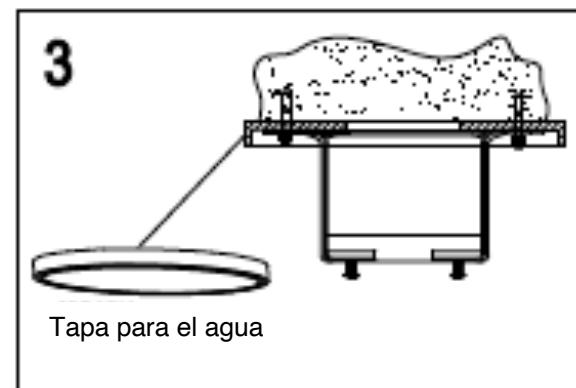
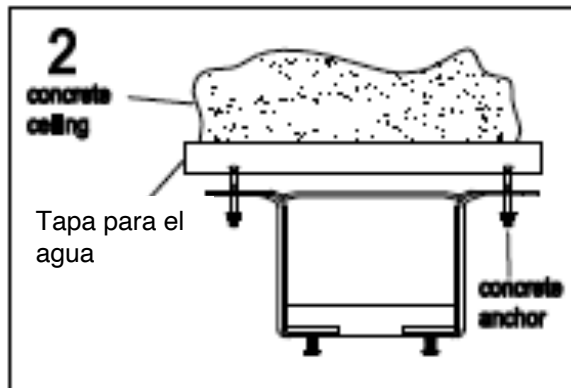

6. Install Canopy

Install Canopy by losing 2 screw located below hanging system. Attached Canopy and secure back again 2 screws. See figures 19,20.

Install the rubber cover to cover the canopy's screws.

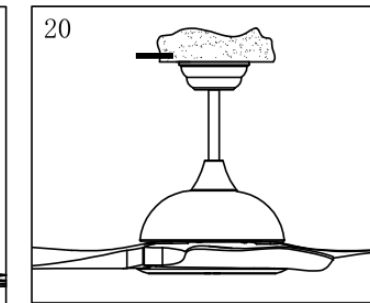
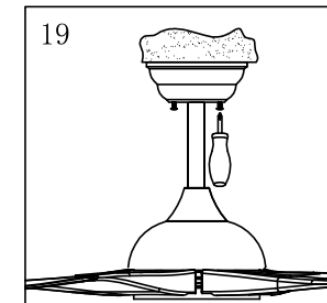

8. Test Fan



DO NOT EXPOSE THE REMOTE CONTROL TO RAIN OR WATER.

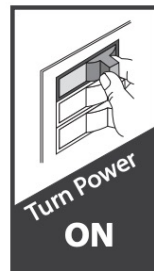

Restore electrical power by turning on the electricity at the main fuse box. Turn on the wall switch. Your fan has 1 remote control.

Congratulations! Installation is now complete.

1. Turn on power, and then press any button on the remote control to start.
2. Test your fan using the remote.
3. Test speeds, directions and Led Light.
4. Check balance of fan.

Note: It is normal for the fan to jerk forward and backward slightly for a few seconds when first turned on.

Esto es lo que viene en su caja:

Te recomendamos que saques todo de la caja y lo coloques. No deseche la caja. Si alguna vez fuera necesario sustituirlo o repararlo en garantía, deberá devolver el ventilador en su embalaje original.

Retire todas las piezas y herrajes. No coloque la carcasa del motor de lado; la carcasa decorativa podría desplazarse.

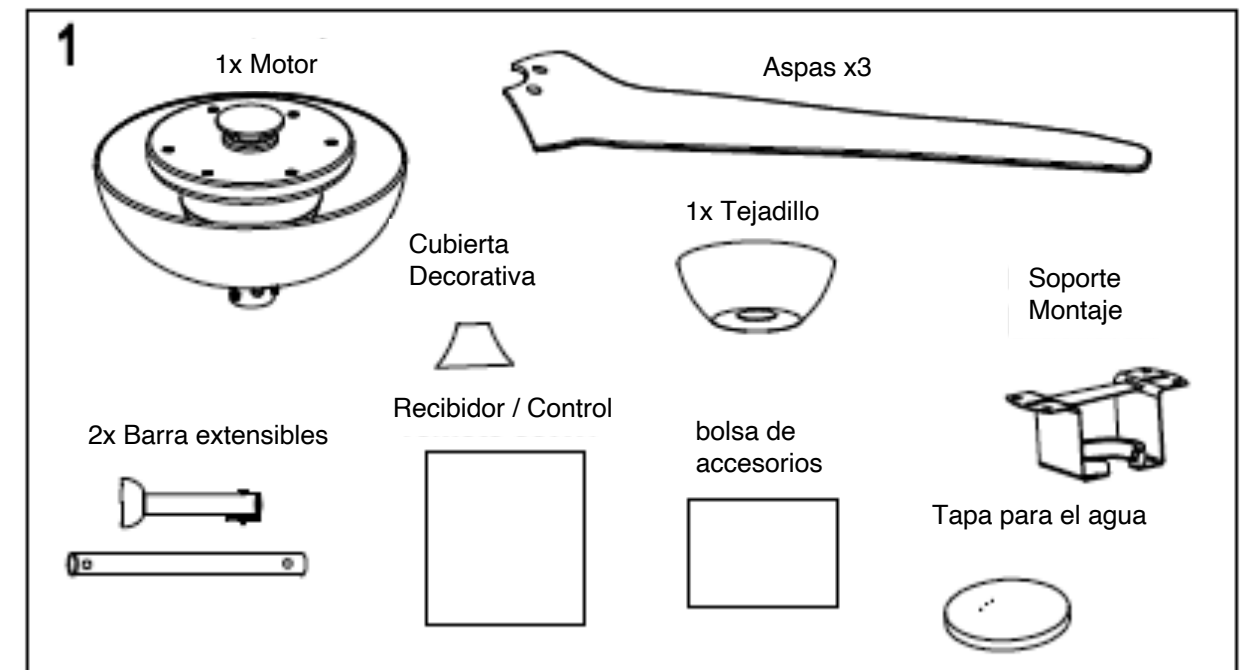

Ventilador Evolve De Costa

Plano de despiece

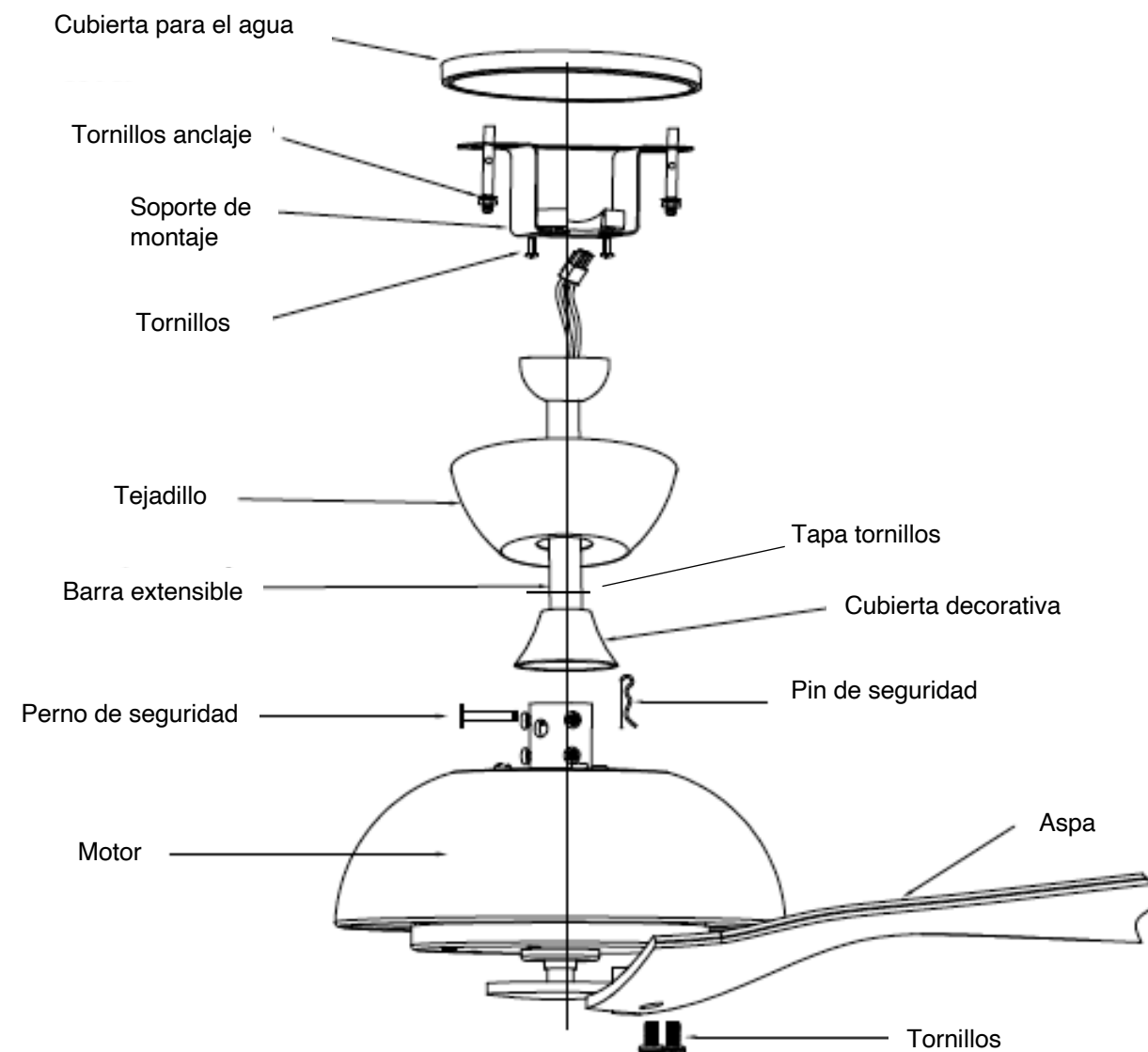

9. WALL CONTROL – OPERATING MANUAL

- Batteries not included. Install CR2032 3V volts.
- To prevent damage to transmitter (control), remove the battery if not used for a long time.
- Store the transmitter away from excessive heat or humidity.

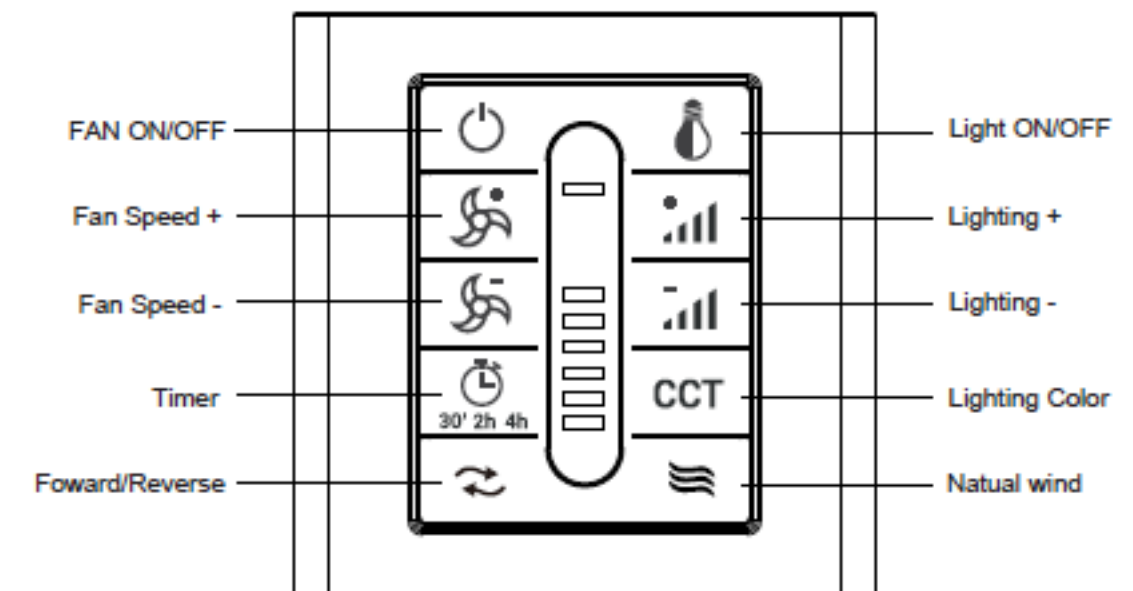

Pairing multiples fans with 1 control:

Learning code used between CONTROL and RECEIVER.

1. Turn on the power supply.
2. Within 5 seconds, press the control FAN ON/OFF button for 3 seconds.
3. After hearing a long sound “bee”, means fan receiver paired successfully a new control and works normally.
4. Learning mode will not work after turn on power supply 5 seconds.

Troubleshooting

Fan Doesn't Work

- Make sure power switch is on.
- Check the circuit breaker to ensure the power is turned on.
- Make sure the blades spin freely.
- Turn off power from the circuit breaker, then loosen the canopy and check all the connections according to the wiring diagram.

Excessive Wobbling

- Make sure the blades are properly installed on the blade iron posts.
- Turn the power off, support the fan carefully, and check that the hanger ball is properly seated.
- Use the provided balancing kit and instructions to balance the fan.

Noisy Operation

- Make sure the blades are properly installed.
- Check to see if any of the blades are cracked. If so, replace all of the blades.

Fan turns but does not create much air.

- The fan may be running in reverse, so air is directed upwards.
- The room may contain items that block the airflow.
- The fan may be too small for size of the room.

Control of Fan is Erratic

- Make sure the battery is installed correctly.
- Install a fresh battery.

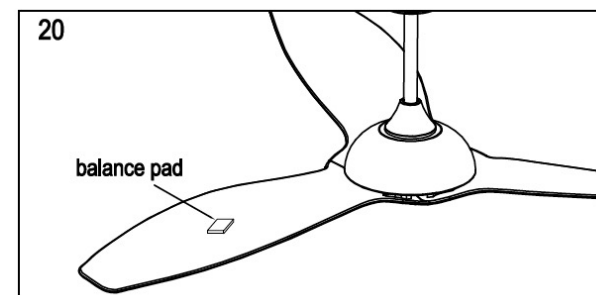

EVOLVE

ceiling fans

¡ENHORABUENA!

Ha elegido lo mejor. Su nuevo ventilador de techo EVOLVE le proporcionará muchos años de confort y satisfacción.

Estamos aquí para ayudarle.

Este manual de instrucciones está diseñado para que la instalación sea lo más sencilla posible. Hemos añadido enlaces de vídeo para ayudarle en las secciones más técnicas. Si no está familiarizado o no se siente cómodo con el cableado, póngase en contacto con un electricista cualificado. visítenos en www.evolvefan.com.

Consejos antes de empezar:

1. La instalación debe ser realizada por un instalador cualificado.
2. Desconecte la fuente eléctrica antes de la instalación.
3. Asegúrese de que el rango de alimentación eléctrica es correcto.
4. El ventilador de techo debe montarse a una altura mínima de techo de 9 pies o 2,3 metros desde el suelo.
5. No coloque ningún objeto en la trayectoria de las aspas.
6. Asegúrese de que todos los tornillos y conexiones estén bien atornillados y asegurados.
7. Una vez realizadas todas las conexiones eléctricas, guarde todos los cables de forma ordenada.



No utilice este ventilador con un regulador de intensidad

1. Todo el cableado debe estar de acuerdo con los códigos eléctricos nacionales y locales ANSI/NFPA 70. Si no está familiarizado con el cableado, recurra a un electricista cualificado.
2. Utilice únicamente piezas de repuesto de EVOLVE.
Este equipo ha sido probado y se ha determinado que cumple con los límites para un dispositivo digital de Clase B, de conformidad con la parte 15 de las normas de la FCC. Estos límites están diseñados para proporcionar una protección razonable contra interferencias perjudiciales en una instalación residencial. Este equipo genera, utiliza y puede irradiar energía de radiofrecuencia y, si no se instala y utiliza de acuerdo con las instrucciones, puede causar interferencias perjudiciales en las comunicaciones por radio.

No obstante, no se garantiza que no se produzcan interferencias en una instalación concreta. Si este equipo causa interferencias perjudiciales en la recepción de radio o televisión, lo que puede determinarse apagando y encendiendo el equipo, se recomienda al usuario que intente corregir la interferencia mediante una o más de las siguientes medidas:

- Cambie la orientación o la ubicación de la antena receptora.
- Aumente la separación entre el equipo y el receptor.
- Conecte el equipo a una toma de corriente de un circuito distinto al que está conectado el receptor.
- Consulte al distribuidor o a un técnico experto en radio/TV para obtener ayuda.

Precaución: las modificaciones no aprobadas por la parte responsable del cumplimiento podrían anular la autoridad del usuario para utilizar el equipo. Este aparato cumple la Parte 15 de las normas FCC. Su funcionamiento está sujeto a las dos condiciones siguientes: (1) Este dispositivo no puede causar interferencias perjudiciales, y (2) este dispositivo debe aceptar cualquier interferencia recibida, incluidas las interferencias que puedan causar un funcionamiento no deseado.

Barra extensible recomendada:

Altura techo:	2.8m (9')	3m (10')	3.4m (11')	3.6m (12')	4m (13')	4.3m (14')	4.6m (15')
Barra extensible:	30cm (12")	45cm (18")	60cm (24")	91cm (36")	121cm (48")	152cm (60")	182cm (72")

Exteriores: Los ventiladores resistentes a la humedad instalados en ubicaciones exteriores cubiertas deben tener una cobertura superior completa fija/permanente que se extienda al menos 0,6 m (2 pies) hacia fuera desde las puntas del perfil aerodinámico en todos los lados.

Maintenance your Fan

1. Clean your fan periodically. Use only soft cloth. Never use hard objects or solvents.
2. The fans natural movements may cause some connections to work loose. A clicking noise is the certain sign. Please check all connections if this happens. Tighten all screws which have been loosen. Do not use a screw driver or pliers to tighten glass screws. Make sure the fan is power off before adjusting anything on it.

Winter / Summer mode

Turn the fan off and let the blades stop before changing the direction of the airflow. Press in remote control (7) fan forward and reverse rotation control.

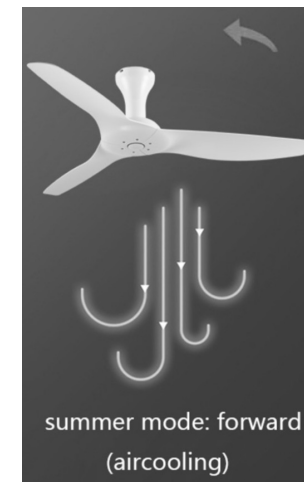

In warm weather, ceiling fans work best blowing air downward (counterclockwise) providing the room with a cool breeze.



In cool weather, set your fan to draw air upward (clockwise) to distribute the warmer air trapped at the ceiling without causing a draft.

WARRANTY

Warranty of the fan

What Does This Warranty Cover?

Motor – 10-year warranty

If any part of your ceiling fan motor fails during your ownership of the fan due to a defect in material or workmanship, as determined by the manufacturer or supplier will provide you with a replacement fan free of charge. * The foregoing limited warranty applies only to the motor itself and does not apply to electronic controls – such as remote-control transmitters, remote control receivers, or capacitors – used in conjunction with the motor. Such electronic control items are included in the one-year limited warranty below.

Other – One-Year Limited Warranty

Except as otherwise indicated throughout this warranty, if any part of your ceiling fan fails at any time within one year of the date of purchase due to a defect in material or workmanship, as determined solely by the manufacturer will provide a replacement part free of charge. *

Light Kits – Warranty May Vary

Light kits are included in the one-year limited warranty. However, you may qualify for additional warranty coverage if your fan includes one of the following:

LED Light Kits – Two-Year Limited Warranty

If your LED light kit module (not including glass components) fails at any time within two years of the date of purchase due to a defect in material or workmanship, as determined solely by manufacturer or supplier will provide a replacement part free of charge. *

- If no replacement product/part can be provided for your fan, we will provide a comparable or superior replacement product/part at the sole discretion of the manufacturer or supplier.

What Does This Warranty NOT Cover?

Labor Excluded. This warranty does not cover any costs or fees associated with the labor (including electrician's fees) required to install, remove, or replace a fan or any fan parts.

There is no warranty for light bulbs (except where otherwise noted); remote control batteries; fans owned by someone other than the original purchaser; fans for which proof of purchase has not been established; fans purchased from an unauthorized dealer; ordinary wear and tear; minor cosmetic blemishes; refurbished fans; and fans that are damaged due to any of the following: improper installation, misuse, abuse, improper care, failure to follow manufacturer instructions, accidental damage caused by the fan owner or related parties, modifications to the fan, improper or incorrectly performed maintenance or repair, improper voltage supply or power surge, use of improper parts or accessories, failure to provide maintenance to the fan, or acts of God (e.g. flood).

ANTES DE EMPEZAR



⚠ ADVERTENCIAS



Desconecte la corriente eléctrica en el panel

Para evitar posibles descargas eléctricas, antes de instalar su ventilador, desconecte la corriente apagando los disyuntores de la caja de salida asociada a la ubicación del interruptor de pared.

⚠ ADVERTENCIAS



1. Para reducir el riesgo de incendio, descarga eléctrica o lesiones personales, monte el ventilador directamente desde la estructura del edificio y/o una caja de salida marcada como aceptable para el soporte del ventilador de 70 libras (31,8 kg) y utilice los tornillos de montaje suministrados con la caja de salida.
2. Para evitar posibles descargas eléctricas, antes de instalar o dar servicio a su ventilador, desconecte la corriente apagando los disyuntores de la caja de salida y la ubicación del interruptor de pared asociado. Si no puede bloquear los disyuntores en la posición de apagado, fije firmemente un dispositivo de advertencia prominente, como una etiqueta, al panel de servicio.
3. Para reducir el riesgo de descarga eléctrica, este ventilador debe instalarse con un control/interruptor de pared aislante.
4. Para reducir el riesgo de lesiones personales, no doble los soportes de las aspas cuando instale los soportes de las aspas, equilibre las aspas o limpie el ventilador. No introduzca objetos extraños entre las aspas giratorias del ventilador.
5. Este aparato puede ser utilizado por niños a partir de 8 años y por personas con capacidades físicas, sensoriales o mentales reducidas o con falta de experiencia y conocimientos si han recibido supervisión o instrucciones sobre el uso del aparato de forma segura y comprenden los peligros que conlleva. Los niños no deben jugar con el aparato. Los niños no deben limpiar ni realizar tareas de mantenimiento sin supervisión. Se recomienda supervisar a los niños para asegurarse de que no utilizan el aparato de forma inadecuada.

ESPECIFICACIONES DEL PRODUCTO

Soporte Universal – Version sin luz

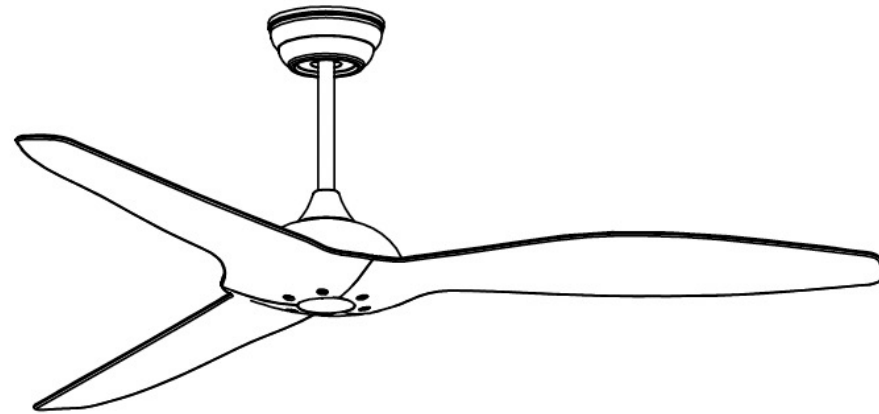

Producto:	Ventilador de techo
Modelos	2414 – Mate negro De Costa 2415 – Mate blanco De Costa
Soporte:	Techo inclinado o plano de 2,7 a 4,3 m (9-14 pies)
Cantidad:	1 unidad
Voltaje de entrada	100-120 and 220-240 VAC, 1 fase, 50-60Hz
Peso Máximo:	6.3 kilos (13.88Lbs)

WARRANTY

ORIGINAL PURCHASER'S SOLE AND EXCLUSIVE REMEDY FOR A CLAIM OF ANY KIND WITH RESPECT TO THIS PRODUCT SHALL BE THE REMEDIES SET FORTH HEREIN. MANUFACTURER AND / OR SUPPLIER IS NOT RESPONSIBLE FOR CONSEQUENTIAL OR INCIDENTAL DAMAGES, DUE TO PRODUCT FAILURE, WHETHER ARISING OUT OF BREACH OF WARRANTY, BREACH OF CONTRACT, OR OTHERWISE.

ANY IMPLIED WARRANTIES OF MERCHANTABILITY OR FITNESS FOR A PARTICULAR PURPOSE APPLICABLE TO THIS PRODUCT ARE LIMITED IN DURATION TO THE PERIOD OF COVERAGE OF THE APPLICABLE LIMITED WARRANTIES SET FORTH ABOVE.

EVOLVE
ceiling fans

www.evolvefan.com

Manufactured for ORYX INTERNATIONAL LLC

ESPAÑOL

CONTENIDO

Especificaciones del producto	2
Antes de empezar	4
Instalación del soporte universal	7
Solución de problemas	18
Mantenimiento	19
Garantía	20

LEA Y GUARDE ESTAS INSTRUCCIONES

